

CONTROLE REMOTO – SAGA1L10



O sistema de Rádio Controle Remoto é utilizado para garantir melhor eficiência e segurança na movimentação de carga.

Informações Técnicas:

- Controle de frequência:** Cristal
- Potência de transmissão:** <4mW
- Led indicador:** “Em operação” / “Bateria fraca”
- Distância de transmissão:** até 100m
- Temperatura de operação:** -45 ~ +80°C
- Estrutura:** Nylon + Fibra de vidro (IP65)
- Consumo de trabalho:** 10mA
- Resistente ao impacto
- Funções específicas programáveis

Funcionalidades (opcionais):

- Codificação do equipamento
- Desligamento automático Receptor
- Transmissão contínua
- Intertravamento de botões
- Desligamento automático
- Função Toggle

Aplicações:

- Pórticos
- Monovias
- Talhas Elétricas
- Pontes Rolantes
- Braços Giratórios
- Guindastes/Caminhões Munck
- Máquinas controladas por comandos elétricos

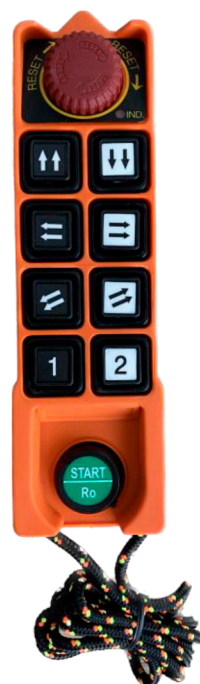

CONTROLE REMOTO – SAGA1L10

Variedade em números de botões com único e duplo estágio:



6C-2VEL



8C-1VEL



8C-2VEL



20MAG



30CHV

Opcionais para compra:

Copiador de dados: Utilizado para facilitar a manutenção. Copia, do transmissor ou do receptor, as informações de número de série e canal e transfere para um equipamento reserva



Modelo de capa protetora para o SAGA1L12

Capa protetora (couro): Usada para conservar e aumentar a durabilidade do transmissor*

* Já incluso uma capa protetora de silicone na compra de um transmissor

Em regularidade com as normas:

SAÚDE E SEGURANÇA: EN/IEC/60950

EMC: EN 301 489/01 E 03

RÁDIO: EN 220/2

F.C.C. / RSS210 / R&TTE / L.V.D.

CONTROLE REMOTO – SAGA1L10



RECEPTOR

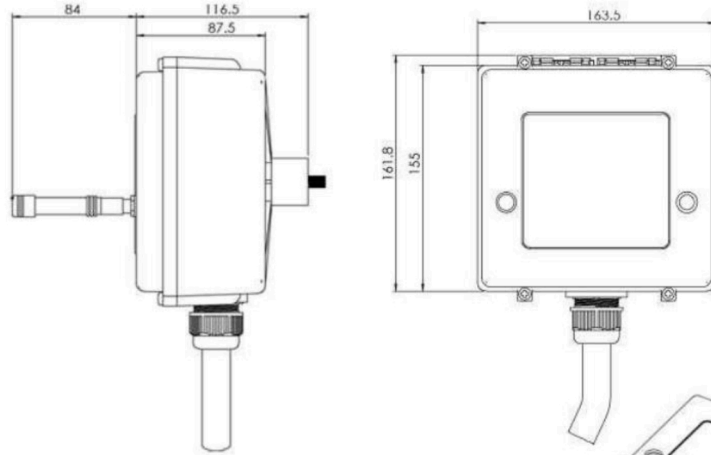

Informações técnicas - Receptor

Modelo: SAGA1L10
Dimensões: 161 X 108 X 74 mm
Peso: 1000g

Tensão: 12/24 Vdc - 24/48/110/220/380 Vac
Temperatura de operação: -45~+80°C
Distância de operação: 100m
Estrutura: Nylon + Fibras de vidro

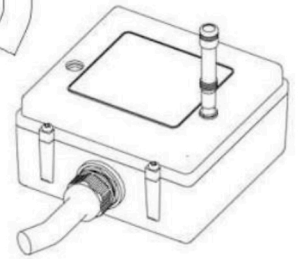

TRANSMISSOR

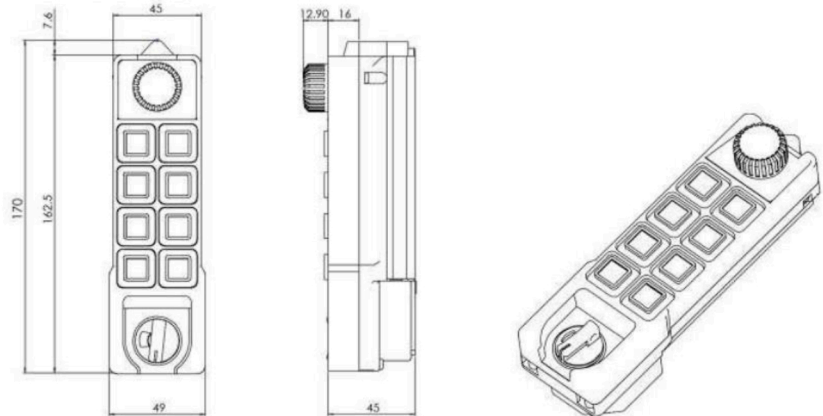

Informações técnicas - Transmissor

Modelo: SAGA1L10
Dimensões: 170 X 45 X 45 mm
Peso: 200g

Tensão: 2AA pilhas 1.5V
Consumo máximo de corrente: 10mA
Distância de operação: 100m
Estrutura: Nylon + Fibras de vidro



CONTROLE REMOTO – SAGA1L10

PROGRAMAÇÃO DE TRANSMISSÃO CONTÍNUA

Controles Remotos modelos SAGA 1L10 por padrão, serão configurados com sistema de desligamento automático. A atuação será da seguinte forma:

1º - (Transmissor L10) - Programação de desligamento automático em 5 minutos do relé de emergência após o último acionamento no transmissor.

2º - (Transmissor L10) - Desligamento do relé de emergência após retirar a alimentação do transmissor.

3º - (Transmissor L10) - Desligamento do relé de emergência caso a potência das pilhas estiver baixa.

4º - (Transmissor/Receptor L10) - Desligamento do relé de emergência caso a distância do transmissor com o receptor for acima dos 150m.

Opções especiais de transmissão:

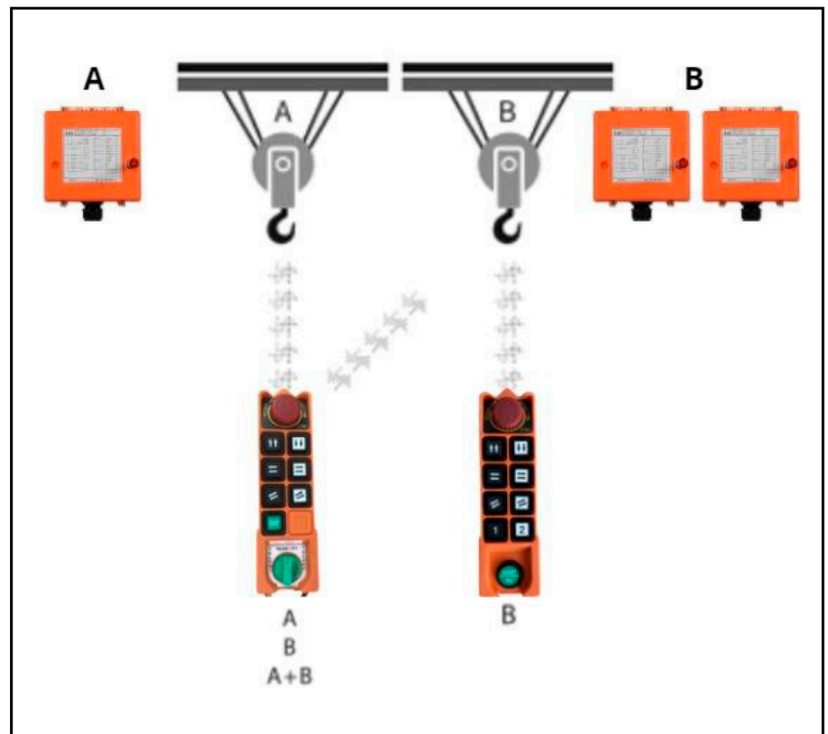

CONTROLE REMOTO – SAGA1L10-6C-2VEL

Esquema elétrico

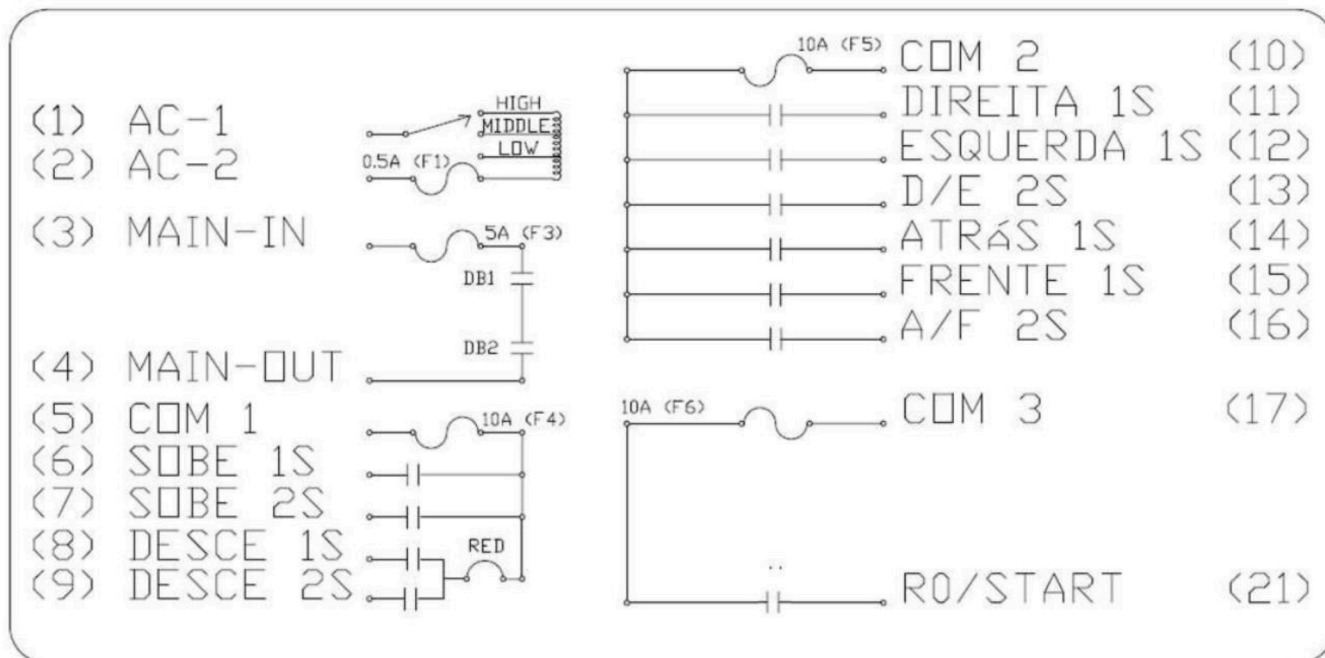

Esquema de número do cabo/função

Cabo n°:	Função:	Cabo n°:	Função:
01	Alimentação	17	Comum 3
02	Alimentação	21	RO / Start
03	Contator Geral		
04	Comum do Contator Geral		
05	Comum 1		
06	Sobe		
07	Sobe 2° Estágio		
08	Desce		
09	Desce 2° Estágio		
10	Comum 2		
11	Carro Direita		
12	Carro Esquerda		
13	Direita / Esquerda 2° Estágio		
14	Ponte para o Sul		
15	Ponte para o Norte		
16	Ponte Sul / Norte 2° Estágio		

Obs: Para poder obter um único fio comum deve-se jumper os fios 4;5;10;17
OBS: ISOLAR OS FIOS QUE NÃO UTILIZAREM

CONTROLE REMOTO – SAGA1L10-8C-1VEL

Esquema elétrico

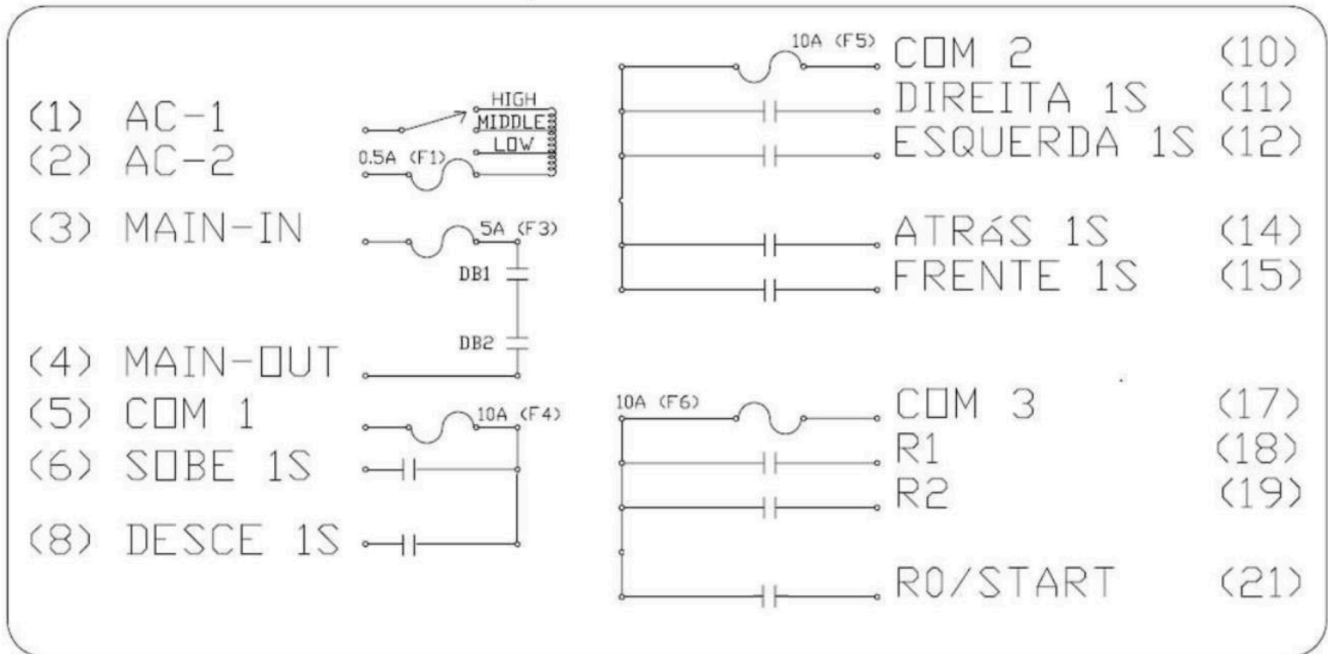

Esquema de número do cabo/função

Cabo n°:	Função:
01	Alimentação
02	Alimentação
03	Contator Geral
04	Comum do Contador Geral
05	Comum 1
06	Sobe
08	Desce
10	Comum 2
11	Carro Direita
12	Carro Esquerda
14	Ponte para o Sul
15	Ponte para o Norte
17	Comum 3
18	Auxiliar R1
19	Auxiliar R2
21	RO / Start

Obs: Para poder obter um único fio comum deve-se jumpear os fios 4;5;10;17

OBS: ISOLAR OS FIOS QUE NÃO UTILIZAREM

CONTROLE REMOTO – SAGA1L10-8C-2VEL

Esquema elétrico

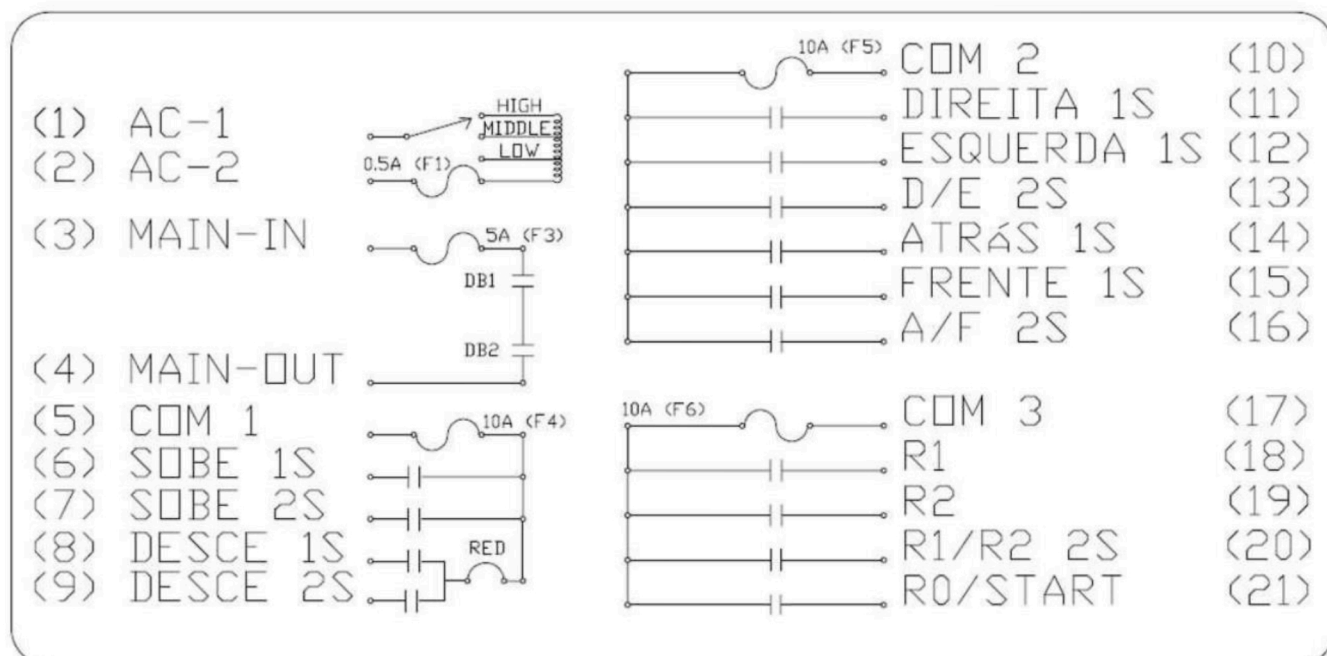

Esquema de número do cabo/função

Cabo n°:	Função:	Cabo n°:	Função:
01	Alimentação	17	Comum 3
02	Alimentação	18	Auxiliar R1
03	Contator Geral	19	Auxiliar R2
04	Comum do Contator Geral	20	Auxiliar R1 / R2 2° Estágio
05	Comum 1	21	RO / Start
06	Sobe		
07	Sobe 2° Estágio		
08	Desce		
09	Desce 2° Estágio		
10	Comum 2		
11	Carro Direita		
12	Carro Esquerda		
13	Direita / Esquerda 2° Estágio		
14	Ponte para o Sul		
15	Ponte para o Norte		
16	Ponte Sul / Norte 2° Estágio		

Obs: Para poder obter um único fio comum deve-se jumper os fios 4;5;10;17

OBS: ISOLAR OS FIOS QUE NÃO UTILIZAREM

CONTROLE REMOTO – SAGA1L10-20MAG-6C-2VEL

Esquema elétrico

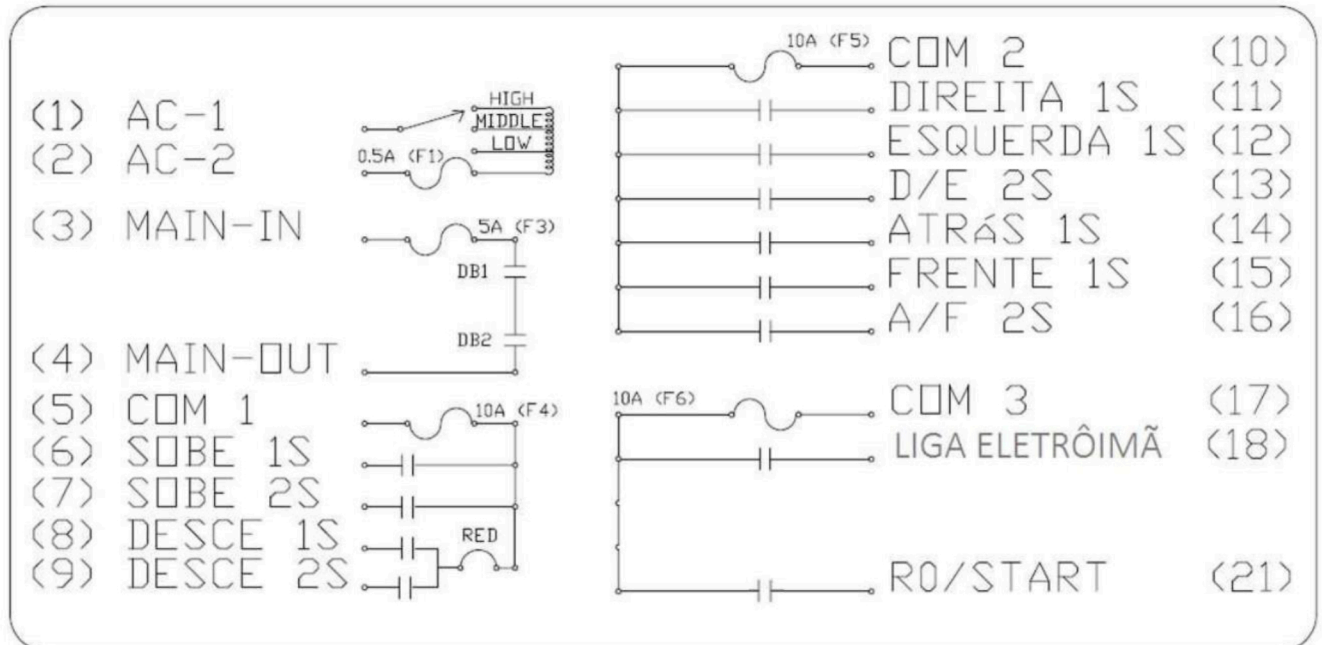

Esquema de número do cabo/função

Cabo n°:	Função:	Cabo n°:	Função:
01	Alimentação	17	Comum 3
02	Alimentação	18	Liga Eletrôimã
03	Contator Geral	21	RO / Start
04	Comum do Contator Geral		
05	Comum 1		
06	Sobe		
07	Sobe 2° Estágio		
08	Desce		
09	Desce 2° Estágio		
10	Comum 2		
11	Carro Direita		
12	Carro Esquerda		
13	Direita / Esquerda 2° Estágio		
14	Ponte para o Sul		
15	Ponte para o Norte		
16	Ponte Sul / Norte 2° Estágio		

Obs: Para poder obter um único fio comum deve-se jumpear os fios 4;5;10;17

OBS: ISOLAR OS FIOS QUE NÃO UTILIZAREM

CONTROLE REMOTO – SAGA1L10-30CHV-6C-2VEL

Esquema elétrico

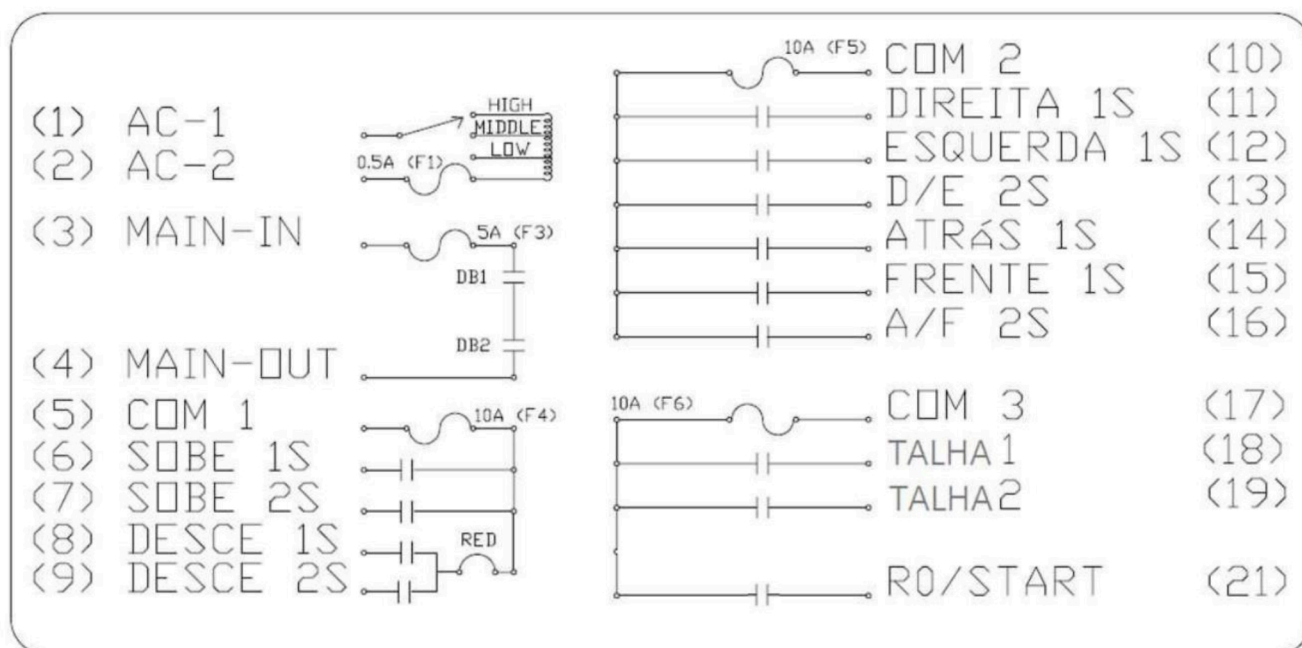

Esquema de número do cabo/função

Cabo nº:	Função:	Cabo nº:	Função:
01	Alimentação	17	Comum 3
02	Alimentação	18	Chave seletora 1
03	Contator Geral	19	Chave seletora 2
04	Comum do Contator Geral	21	RO / Start
05	Comum 1		
06	Sobe		
07	Sobe 2º Estágio		
08	Desce		
09	Desce 2º Estágio		
10	Comum 2		
11	Carro Direita		
12	Carro Esquerda		
13	Direita / Esquerda 2º Estágio		
14	Ponte para o Sul		
15	Ponte para o Norte		
16	Ponte Sul / Norte 2º Estágio		

Obs: Para poder obter um único fio comum deve-se jumper os fios 4;5;10;17
OBS: ISOLAR OS FIOS QUE NÃO UTILIZAREM

SAGA1L10 COMUM CARRO E PONTE SEPARADOS (ESPECIAL)

Esquema elétrico

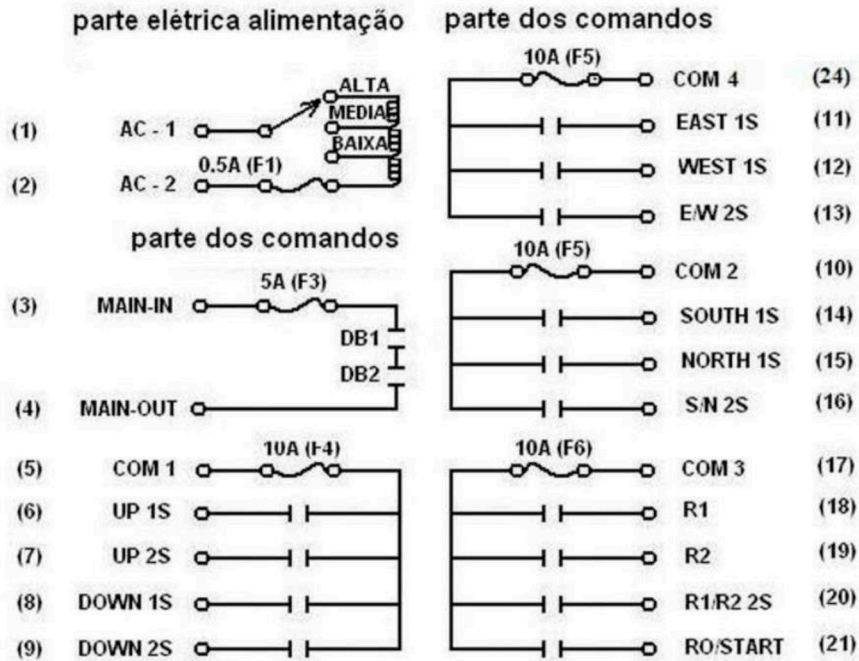

Esquema de número do cabo/função

Cabo n°:	Função:	Cabo n°:	Função:
01	Alimentação	17	Comum 3
02	Alimentação	18	Auxiliar R1
03	Contator Geral	19	Auxiliar R2
04	Comum do Contator Geral	20	R1 / R2 2° Estágio
05	Comum 1	21	RO / Start
06	Sobe		
07	Sobe 2° Estágio		
08	Desce		
09	Desce 2° Estágio		
24	Comum 4		
11	Carro Esquerda		
12	Carro Direita		
13	Esquerda / Direita 2° Estágio		
10	Comum 2		
14	Ponte para o Sul		
15	Ponte para o Norte		
16	Ponte Sul / Norte 2° Estágio		

Obs: Para poder obter um único fio comum deve-se jumpear os fios 4;5;10;17.24

OBS: ISOLAR OS FIOS QUE NÃO UTILIZAREM

SAGA1L10-8C-2V COM DUPLO RELE GERAL (ESPECIAL)

Esquema elétrico

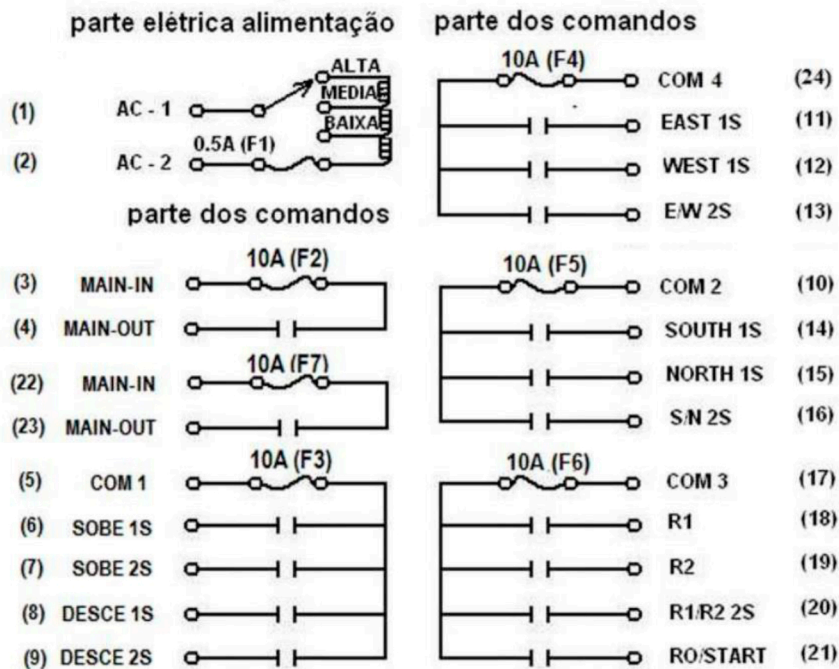

Esquema de número do cabo/função

Cabo n°:	Função:	Cabo n°:	Função:
01	Alimentação	10	Comum 2
02	Alimentação	14	Ponte para o Sul
03	Contator Geral	15	Ponte para o Norte
04	Comum do Contator Geral	16	Ponte Sul / Norte 2° Estágio
22	Contator Geral	17	Comum 3
23	Comum do Contator Geral	18	Auxiliar R1
05	Comum 1	19	Auxiliar R2
06	Sobe	20	R1 / R2 2° Estágio
07	Sobe 2° Estágio	21	RO / Start
08	Desce		
09	Desce 2° Estágio		
24	Comum 4		
11	Carro Esquerda		
12	Carro Direita		
13	Direita / Esquerda 2° Estágio		

Obs: Para poder obter um único fio comum deve-se jumpear os fios 4;5;10;17;23;24

OBS: ISOLAR OS FIOS QUE NÃO UTILIZAREM